

DWG. NO.  
 5005

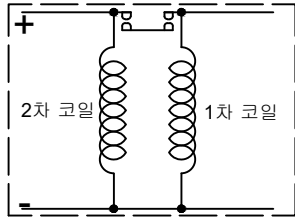

회로도

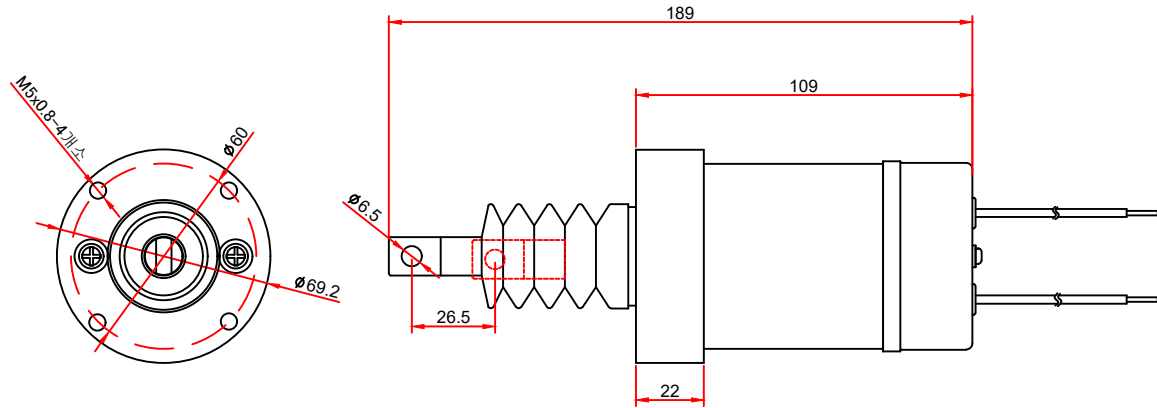

| 공용공차 TOLERANCE ON |             |           |        | 번호 NO.         | 품번 PART NO.       | 품명 PART NAME | 개수 Q'TY     | 재질 MATERIAL            | 비고 REMARKS |
|-------------------|-------------|-----------|--------|----------------|-------------------|--------------|-------------|------------------------|------------|
| 분수 FRACTIONS      | 소수 DECIMALS | 각도 ANGLES |        | 재질 MATERIAL    |                   |              | 형식 TYPE     | 원도번호 ORIGINAL DWG. NO. |            |
| +                 | -           | +         | -      | +              | -                 | +            | +           |                        |            |
| 절삭가공              |             |           |        | 작성 DATE        | 척도 SCALE          |              | 품명 NAME     |                        |            |
| 구분                | 조급          | 중급        | 정급     | 승인 APPROVED BY | 검도 CHECKED BY     | 제도 DRAWN     | 설계 DESIGNED | 스톱 스위치 (2C) 대우         |            |
| 1 초과 4 이하         | + 0.3       | + 0.1     | + 0.05 |                |                   |              |             | 도 번호 DWG. NO.          |            |
| 4                 | + 0.5       | + 0.2     | + 0.07 | 동남기업           |                   |              | DNST-D2     |                        |            |
| 16                | + 0.7       | + 0.3     | + 0.1  | 크기 SIZE        | 코드번호 CODE ID. NO. |              |             |                        |            |
| 63                | + 1.2       | + 0.5     | + 0.2  |                |                   |              |             |                        |            |
| 250               | + 2.0       | + 0.8     | + 0.3  |                |                   |              |             |                        |            |